

*Con oruga de goma

Modelo		U27-4		
Peso de la máquina	Cabina/marcotecho	kg	2590 / 2490	
Peso operativo	Cabina/marcotecho	kg	2665 / 2565	
Capacidad de la cuchara, según normas SAE/CECE		m ³	0.06	
Anchura de la cuchara	Con dientes laterales	mm	500	
	Sin dientes laterales	mm	450	
Motor	Modelo	D1105-E4-BH-2		
	Tipo	Motor diesel refrigerado por agua E-TVCS (económico y ecológico)		
	Potencia ISO9249	PS/rpm	21.2 / 2400	
		kW/rpm	15.6 / 2400	
	Número de cilindros	3		
	Diámetro interior x carrera	mm	78 x 78.4	
Cilindrada	cc	1123		
Longitud total		mm	4190	
Altura total	Cabina	mm	2430	
	Marcotecho	mm	2420	
Velocidad de giro		rpm	9.8	
Anchura de la oruga de goma		mm	300	
Distancia entre ejes de las orugas		mm	1560	
Tamaño de la cuchilla de empuje (anchura x altura)		mm	1500 x 300	
Bombas hidráulicas	P1, P2	Bomba de caudal variable		
	Caudal	ℓ /min	28.8 x 2	
	Presión hidráulica	MPa (kgf/cm ²)	21.6 (220)	
	P3	Gear Type		
	Caudal	ℓ /min	19.2	
	Presión hidráulica	MPa (kgf/cm ²)	17.2 (175)	
Fuerza de excavación máx.	Balancín	kN (kgf)	12.3 (1260)	
	Cuchara	kN (kgf)	21.0 (2140)	
Ángulo de oscilación del brazo principal (izquierda/derecha)		deg	75 / 55	
Circuito auxiliar	Caudal	ℓ /min	48	
	Presión hidráulica	MPa (kgf/cm ²)	17.2 (175)	
Depósito hidráulico		ℓ	22	
Capacidad del depósito de combustible		ℓ	33	
Velocidad máx. de desplazamiento	Baja	km/h	2.5	
	Alta	km/h	4.5	
Presión de contacto con el suelo	Cabina	kPa (kgf/cm ²)	24.7 (0.25)	
	Marcotecho	kPa (kgf/cm ²)	23.7 (0.24)	
Distancia al suelo		mm	290	

*Peso de la máquina: con cuchara de serie de 35kg y con todas las prestaciones
 *Peso operativo: con un operario de 75kg, cuchara de serie de 35kg y con todas las prestaciones

CAPACIDAD DE ELEVACIÓN

Cabina, versión de goma

Altura del punto de elevación	Radio del punto de elevación (2m)		Radio del punto de elevación (max.)	
	En posición frontal (Cuchilla bajada)	En posición lateral	En posición frontal (Cuchilla bajada)	En posición lateral
1.5m	7.3 (0.74)	7.2 (0.73)	-	-
1.0m	10.2 (1.04)	6.8 (0.69)	4.2 (0.43)	2.4 (0.25)
0.5m	11.5 (1.18)	6.5 (0.67)	-	-
0m	12.3 (1.25)	6.4 (0.66)	-	-

*Las capacidades de elevación se basan en la norma ISO 10567 y no superan el 75% de la carga de inclinación estática de la máquina o el 87% de la capacidad de elevación hidráulica de la máquina.

**En esta tabla, no se incluyen la cuchara, el gancho, la eslinga y otros accesorios de elevación.

RANGO DE TRABAJO

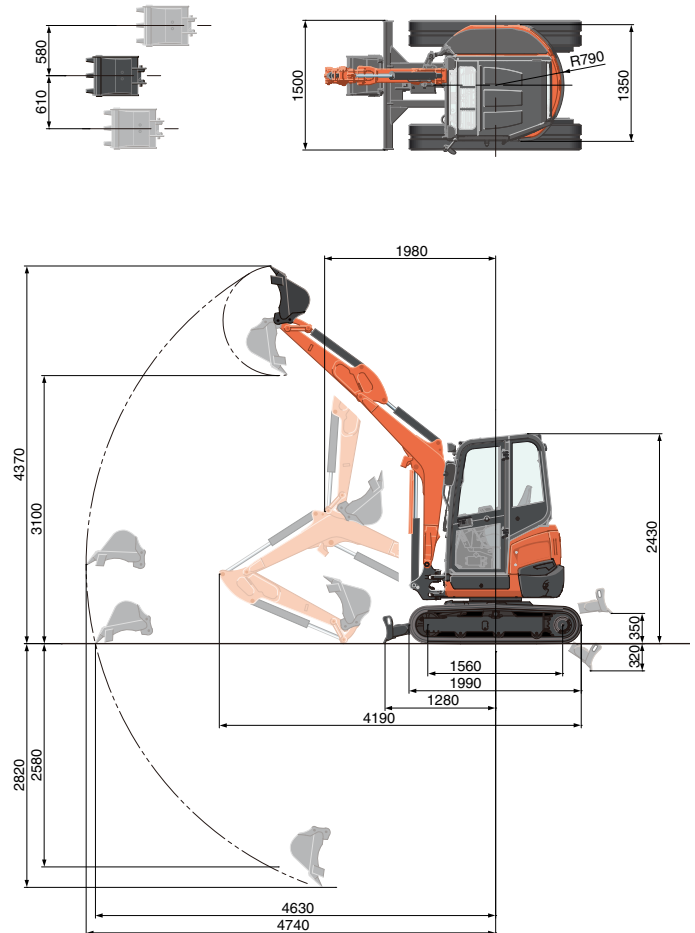

Balancín de 1300 mm
 Unidad: mm

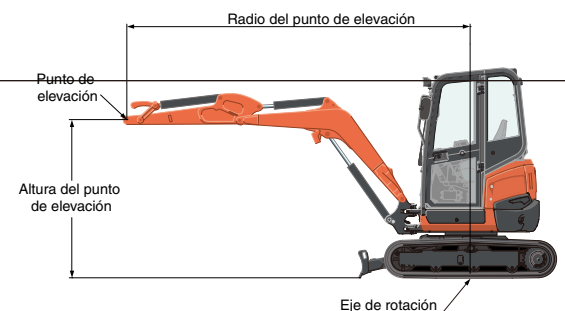

* Los rangos de trabajo son los obtenidos con la cuchara de serie Kubota, sin enganche rápido.

* Las especificaciones están sujetas a modificaciones sin previo aviso para aplicar mejoras.

★ Todas las imágenes mostradas se han tomado únicamente para el catálogo.

Cuando utilice la excavadora, lleve ropa y equipos adecuados, conforme a las normativas legales y de seguridad locales.