

Dimensiones de la máquina

- Donde proceda, las especificaciones cumplen las normas SAE e ISO y están sujetas a sufrir cambios sin previo aviso.

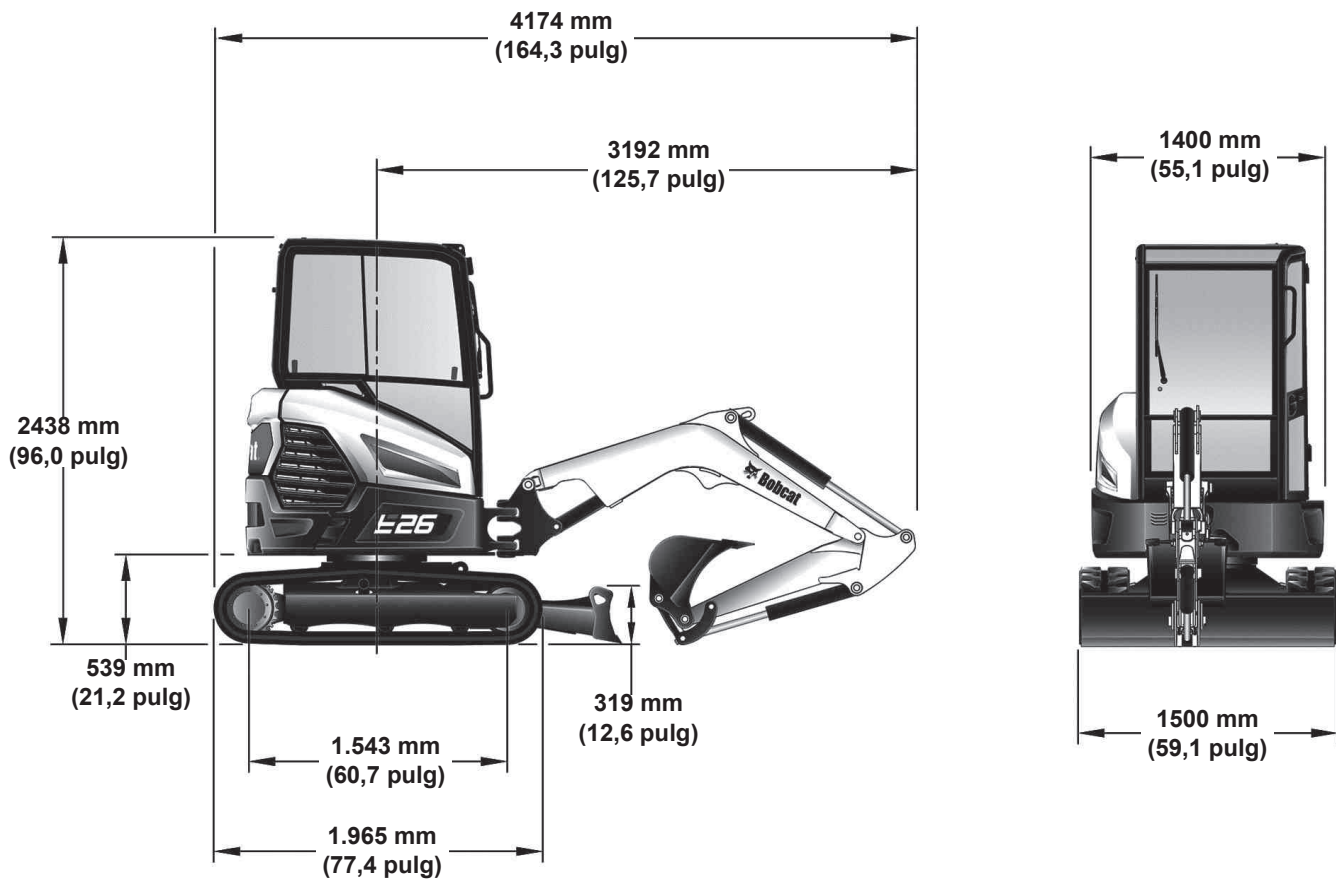

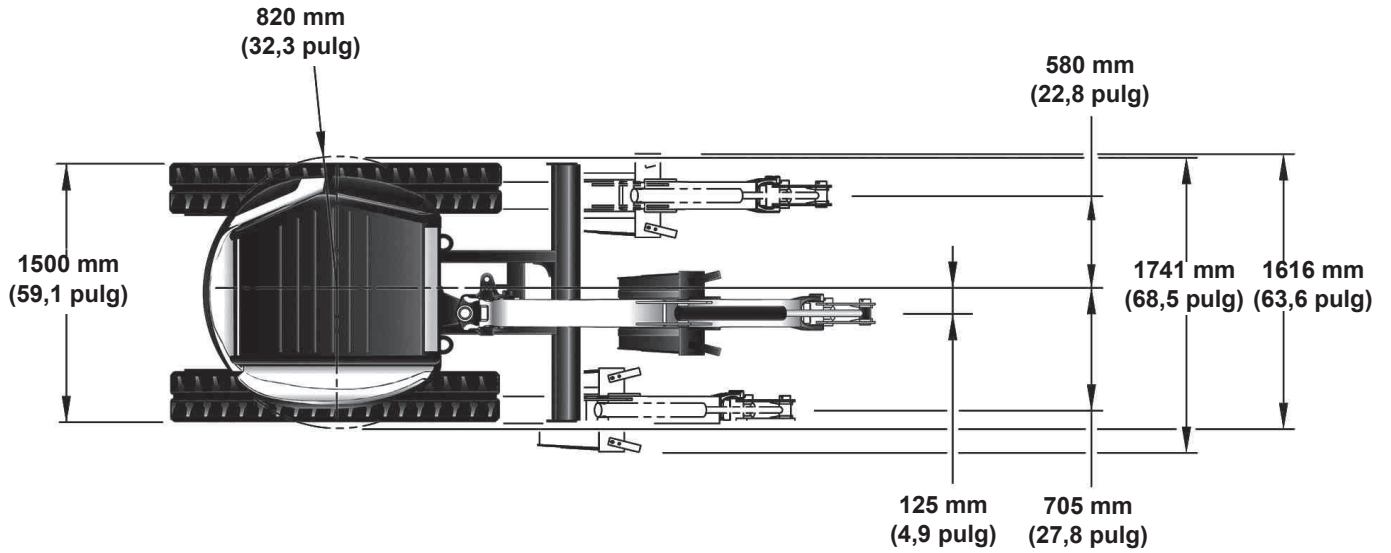
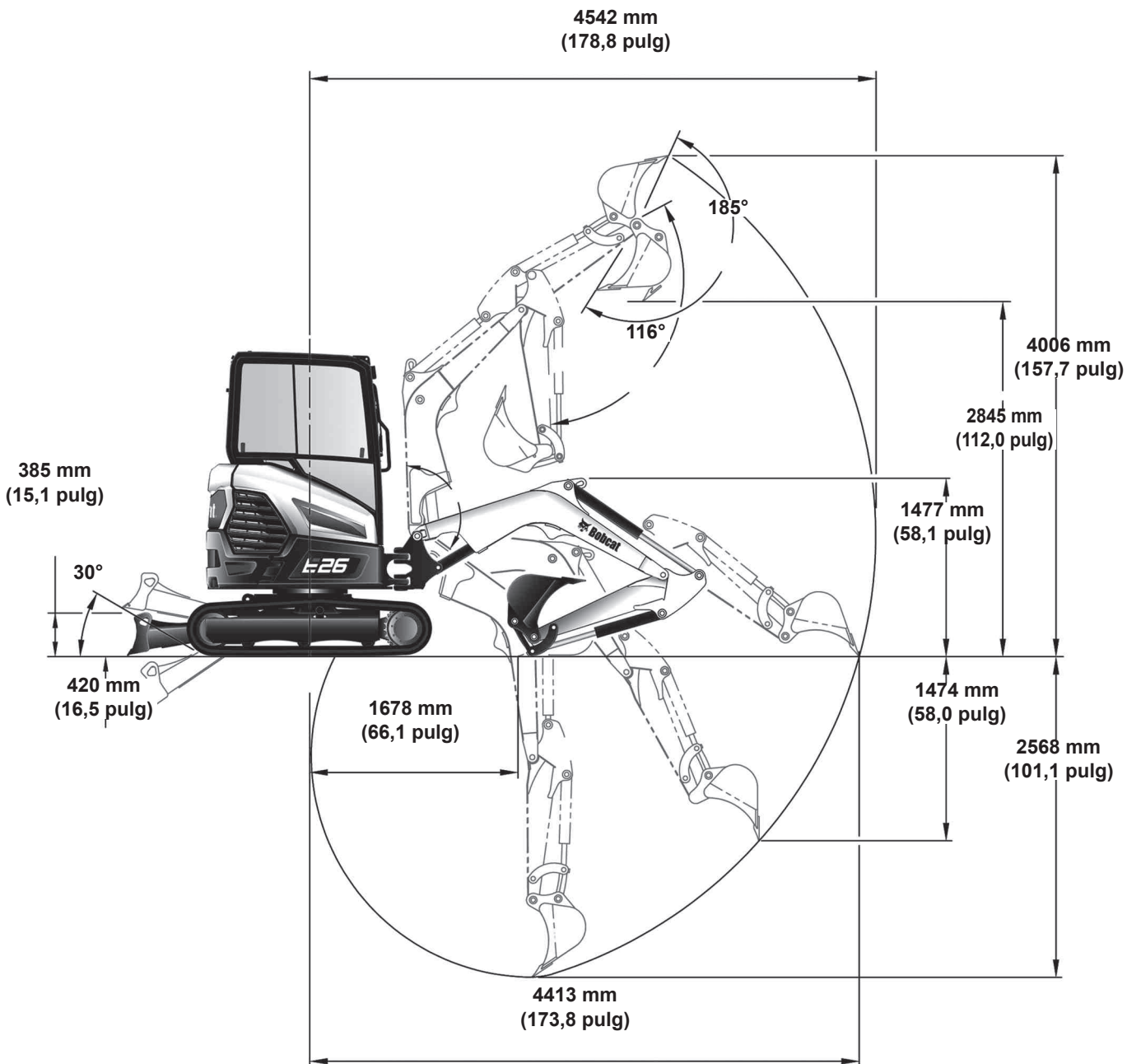

Motor

Marca/modelo	Kubota D1105-E4B-BCZ-1 Fase 5
Combustible/refrigerante	Diésel/líquido
Potencia (neta SAE) a 2400 r.p.m.	14,7 kW (19,7 CV)
Par a 2100 r.p.m. (SAE)	67,3 N•m (49,6 ft-lb)
Cantidad de cilindros	3
Caudal	1,123 l (68,5 pulg. ³)
Diámetro interior/carrera	78 x 78,4 mm (3,07 x 3,09 pulg.)
Lubricación	Sistema de presión con filtro
Ventilación del cárter	Ventilación cerrada
Filtro de aire	Cartucho doble de papel seco recambiable con dispositivo de seguridad
Encendido	Compresión diésel
Velocidad a ralentí bajo	1100 - 1250 r.p.m.
Velocidad a ralentí alto	2450 - 2550 r.p.m.
Refrigerante del motor	Mezcla propilenglicol/agua (53% PG/47% agua)

Capacidades

Depósito de combustible	34,4 l (9,1 galones EE. UU.)
Solo depósito hidráulico (centro de la mirilla)	Cap. del depósito 10,2 l (2,7 galones EE. UU.)
Sistema hidráulico (con depósito)	23 l (6,1 galones EE. UU.)
Sistema de refrigeración con/sin calefacción	4,3 l (1,14 galones EE. UU.)/3,9 l (1,03 galones EE. UU.)
Filtro y aceite del motor:	3,6 l (3,8 cuartos)
Transmisión final (cada una)	0,6 l (0,63 cuartos)

Orugas

Tipo	Goma
Anchura	250 mm (11,8 pulg)
Número de zapatas	Conjunto único
Número de rodillos de oruga (por lado)	3
Presión sobre el suelo	30,3 kPa (4,39 psi)

Rendimiento

Peso operativo (cabina con calefacción, balancín estándar, hoja estándar, operador (75 kg) y cucharón estándar)	2608 kg (5750 lb)
Si va equipada con lo siguiente:	Cabina abierta, reste 118 kg (260 lb) Asiento de suspensión de tela o vinilo, añada 13 kg (29 lb) Contrapeso opcional, añada 100 kg (220 lb)
Velocidad de desplazamiento (rápida/lenta)	2,5 km/h/4,3 km/h (1,5 mph/2,7 mph)
Fuerza de excavación (ISO 6015)	
Con balancín estándar	Balancín – 15690 N (3527 lbf) Cucharón – 23720 N (5333 lbf)
Peso máximo aprobado de los implementos	280 kg (617 lb)