

Especificaciones de la máquina

Carga nominal	343 kg
Carga de vuelco	686 kg
Capacidad de la bomba	37 l/min al 100% de eficacia
Alivio del sistema en los acopladores rápidos	207 bares
Velocidad de desplazamiento máx.	9,8 km/h

Motor

Marca/Modelo	Kubota / D1005-E3B-BC-3
Carburante / Refrigerante	Diésel / Agua
Máxima potencia a 3.000 r.p.m. (SAE J1349)	16,8 kW
Par a 2200 r.p.m. (SAE J1349)	62,8 Nm
Número de cilindros	3
Cilindrada	1001 cm ³
Capacidad del depósito de carburante	24,6 l

Pesos

Peso operativo	1268 kg
----------------	---------

Mandos

Dirección del vehículo	Dirección y velocidad controlados mediante dos palancas manuales
Sistema hidráulico de elevación e inclinación de la cargadora	Pedales separados
Auxiliares delanteros	Movimiento lateral de la palanca de dirección derecha

Sistema de transmisión

Transmisión	Bombas de pistones hidrostáticos en tándem infinitamente variables que accionan dos motores hidrostáticos completamente reversibles
-------------	---

Equipamiento de serie

Bujías incandescentes de activación automática	Ventanas superior y trasera
Bob-Tach™, bastidor	Cinturón de seguridad
Sistema Bobcat de bloqueo interfuncional (BICS)	Barra de seguridad
Parada del sistema hidráulico / motor	Escape apagachispas
Sistema hidráulico auxiliar delantero	Certificación CE
Asiento ajustable con suspensión con respaldo largo	
Instrumentación	
Seguro de los brazos de elevación	
23 x 5,70-12, 4—lonas; neumáticos estrechos	
Luces de trabajo delanteras y traseras	
Cabina del operador	
Freno de estacionamiento	
* Estructura protectora contra el vuelco (ROPS) – conforme a SAE-J1040 e ISO 3471	

Opciones

Cabina cerrada con calefacción	23 x 8,50-12, 6—lonas, Heavy duty
--------------------------------	-----------------------------------

Dimensiones

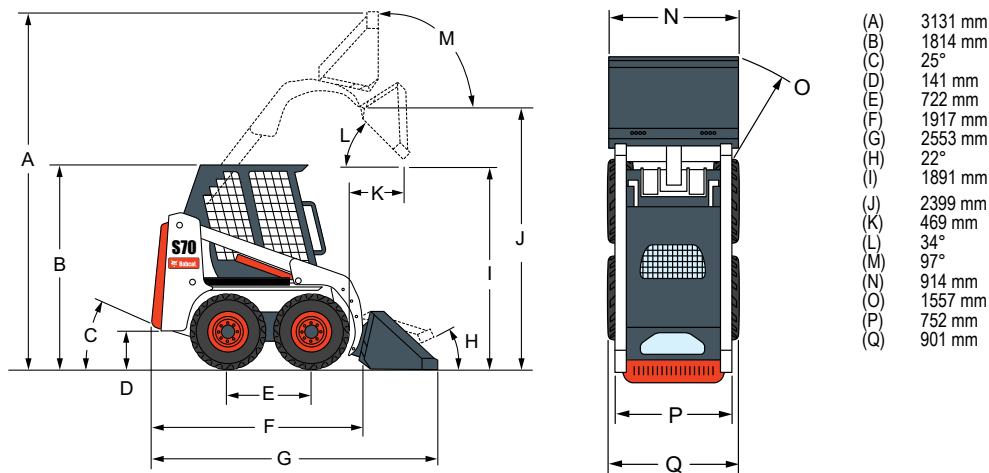

Implementos

Barredora orientable*†
Ahoyador
Retroexcavadora
Cucharones
Hoja transplantadora
Dúmper
Grapa agrícola
Martillo hidráulico**
Explanadora
Minidisco decapador
Horquilla portapalets
Turbina quitanieves*
Hoja quitanieves en V
Nivelador rotativo
Descepadora
Barredora con cajón colector
Rotocultivador
Zanjadora
Hoja universal
Horquilla universal
Grapa universal

*Necesita módulo de control de implementos.

**El uso de estos implementos en la cargadora requiere el montaje de un conjunto para aplicaciones especiales que consiste en una puerta de cabina de 12 mm y cristales superior y trasero en Lexan de 6 mm.

†Aspersor de agua opcional.